



### AUSFÜHRUNGEN

- Form **L**: Winkelgetriebe 90°
- Form **T**: Kegelradgetriebe mit zwei Abgängen



### Gehäuse

- Aluminium
- Gekapselt gegen Staubeintritt
- Eloxiert, naturfarben **AN**



### Kegelräder

- Stahl, einsatzgehärtet



### Kugellager

- Stahl
- Abgedichtet (Dichtungsscheiben 2RS)
- Einsatztemperatur: von -20°C bis +60°C.



### FUNKTIONEN UND ANWENDUNGEN

Die Kegelradgetriebe GN 3971 können trotz ihrer sehr kompakten Abmessungen ein hohes Drehmoment übertragen. Sie können für eine Vielzahl von Anwendungen eingesetzt werden, z. B. für Höhenverstellungen oder Umlenkungen.

Sie können für eine Vielzahl von Anwendungen eingesetzt werden, z. B. für Höhenverstellungen oder Umlenkungen. Die Passfedern können jede beliebige Winkelposition einnehmen.



### MONTAGEHINWEIS

Bei der Montage dürfen keine Kräfte auf das Gehäuse wirken bzw. in die Lager eingeleitet werden. Die Verwendung der Gewindebohrungen d7 in der Welle wird empfohlen. Zum Ausgleich von fertigungsbedingten Wellenversätzen und Lauftoleranzen, sowie zur Dämpfung von Vibrationen und Stößen wird die Verwendung einer entsprechenden Kupplung empfohlen.

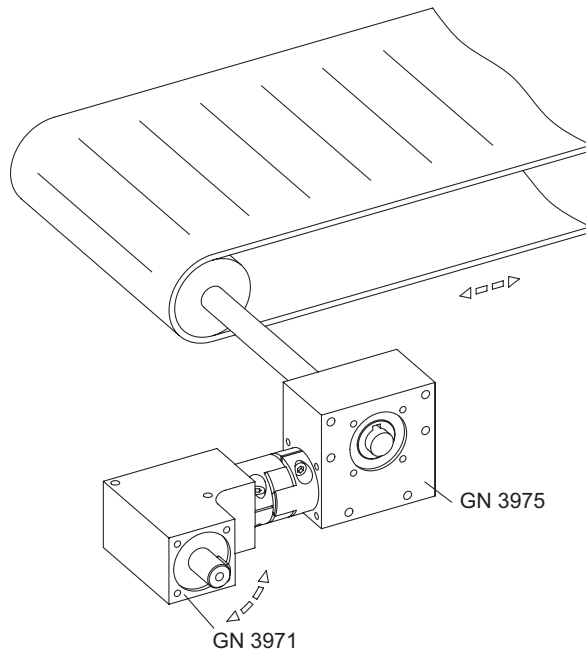

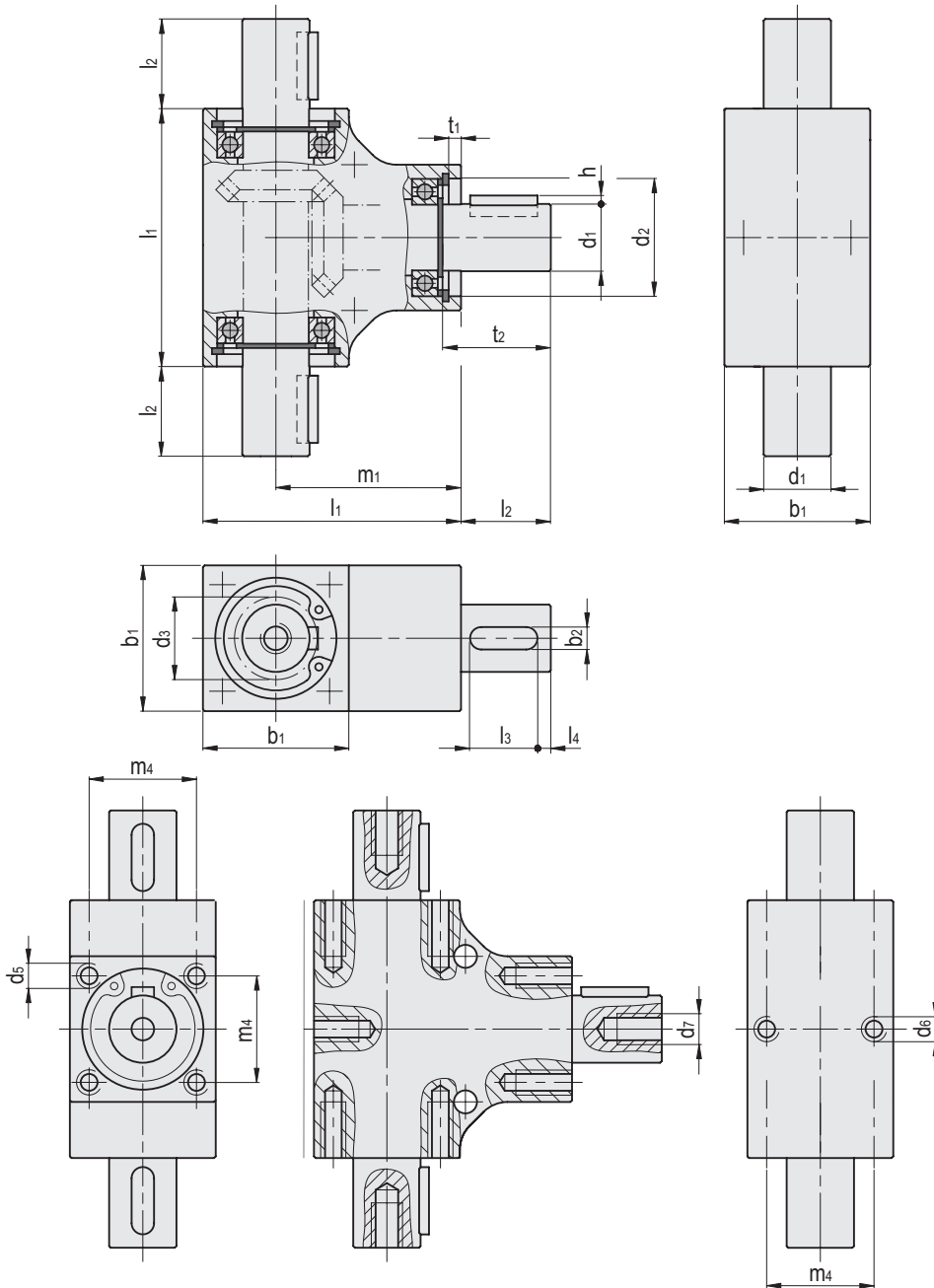

GN 3971-T

Artikelnummer	Beschreibung	d1	j6	d3**	d2	d4	d5***	d6***	d7***	b1	b2	l1	l2	l3	l4	h	t1	t2	m1	m2	m3	m4	m5	$\Delta$
GN.21902	GN 3971-18-T-6-AN	6	-	13	3.1	M 3	M 3	M 3	18	2	32	12	8	2	0.8	3.1	15.1	23	6	8.5	13	11	59	
GN.21904	GN 3971-20-T-6-AN	6	9.2	16	3.1	M 3	M 3	M 3	20	2	35	12	8	2	0.8	2.25	14.25	25	7	10	15	10	70	
GN.21906	GN 3971-24-T-8-AN	8	11.8	19	4.1	M 4	M 4	M 4	24	3	42	16	10	3	1.2	2	18	30	8	12	18	16	140	
GN.21908	GN 3971-26-T-8-AN	8	13.6	21	4.1	M 4	M 4	M 4	26	3	46	16	10	3	1.2	2	18	33	9	13	20	16	179	
GN.21910	GN 3971-30-T-8-AN	8	16.4	24	4.1	M 4	M 4	M 4	30	3	53	16	10	3	1.2	2.3	18.3	38	11	15	22	16	251	
GN.21912	GN 3971-32-T-10-AN	10	19.8	28	4.1	M 4	M 4	M 4	32	3	56	16	10	3	1.2	2.8	18.8	40	12	17	24	16	294	
GN.21914	GN 3971-35-T-12-AN	12	20.4	30	4.1	M 4	M 4	M 5	35	4	60	16	12	3	1.5	3.2	19.2	42.5	13.5	17.5	26	16	407	

\* Abweichend von DIN 6885

\*\* Theoretisch nutzbarer Nabendurchmesser

\*\*\* Nutzbare Gewindetiefe: min. 2 x d5 / d6

\*\*\*\* Nutzbare Gewindetiefe: min. 1,6 x d7



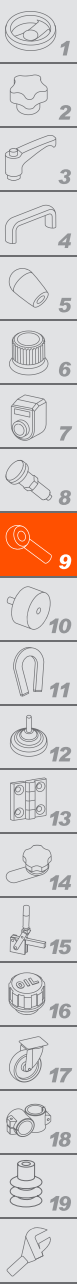

<b>Übersetzung i</b>	1 : 1
<b>Verdrehspiel an der Abtriebswelle</b>	3° ± 0,5°
<b>Drehrichtung der Welle</b>	Beliebig
<b>Lebensdauer (Richtwert)</b>	1.000 Stunden bei voller Belastung und einer Drehzahl von 500 U/min, bei einer Einschaltdauer von 20 % alle 5 Minuten (d. h. 1 Minute Betrieb + 4 Minuten Pause) und einer Umgebungstemperatur von 20 °C
<b>Wartung</b>	lebensdauergeschmiert mit Fett, wartungsfrei

b1	Max. Drehmoment in Nm			Max. Radialkraft in N*	Max. Axialkraft in N**
	bei 100 min-1	bei 500 min-1	bei 1000 min-1		
18	0.35	0.1	0.05	60	60
20	0.75	0.3	0.15	100	100
24	2.5	1	0.5	120	120
26	4	1.5	0.75	140	140
30	5	2	1	240	240
32	8	3	1.5	550	550
35	10	4	2	550	550

\* Bei Axialkraft = 0  
\*\* Bei Radialkraft = 0

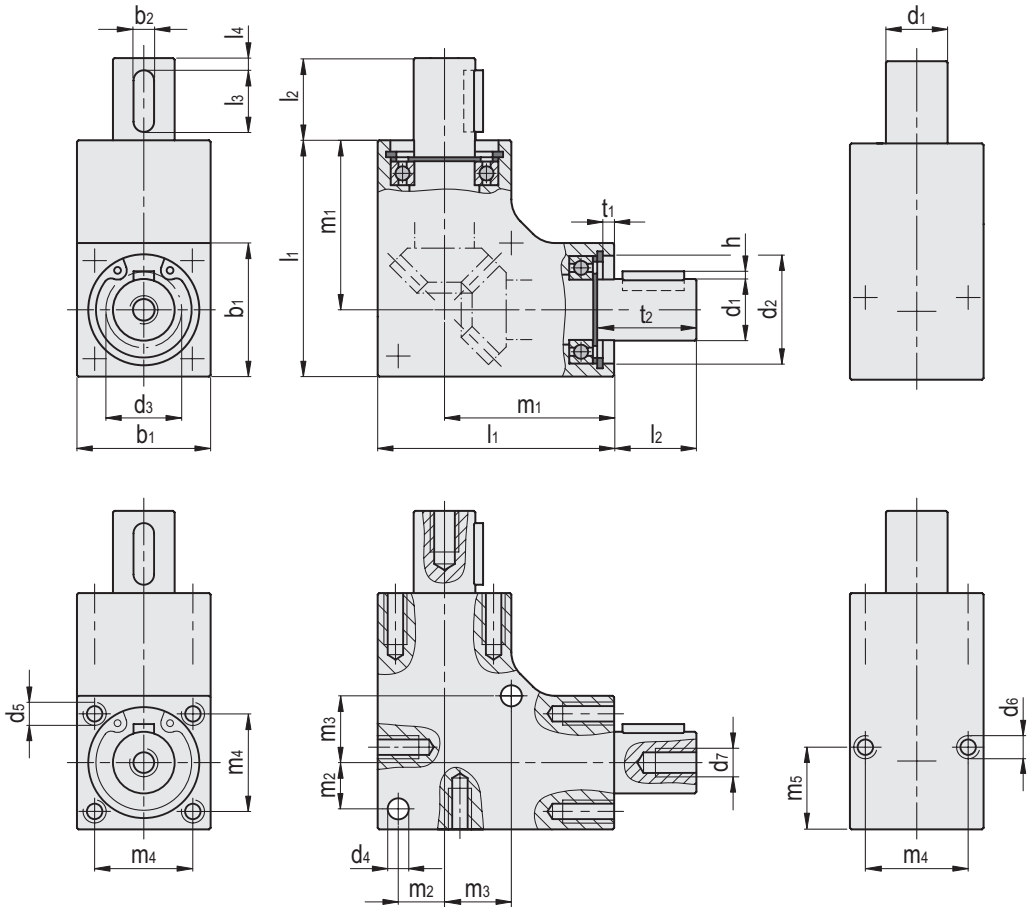

GN 3971-L

Artikelnummer	Beschreibung	d1	j6	d3**	d2	d4	d5***	d6***	d7****	b1	b2	l1	l2	l3	l4	h	t1	t2	m1	m2	m3	m4	m5	Δ
GN.21901	GN 3971-18-L-6-AN	6	-	13	3.1	M3	M3	M3	M3	18	2	32	12	8	2	0.8	2.1	15.4	23	6	8.5	13	11	55
GN.21903	GN 3971-20-L-8-AN	8	9.2	16	3.1	M3	M3	M3	M3	20	2	35	12	8	2	0.8	1.95	15.3	25	7	10	15	10	80
GN.21905	GN 3971-24-L-10-AN	10	11.8	19	4.1	M4	M4	M4	M4	24	4*	42	16	12	3	1.5	2	18	30	8	12	18	16	144
GN.21907	GN 3971-26-L-12-AN	12	13.6	21	4.1	M4	M4	M5	M5	26	4	46	16	12	3	1.5	2	19.5	33	9	13	20	16	190
GN.21909	GN 3971-30-L-12-AN	12	16.4	24	4.1	M4	M4	M5	M5	30	4	53	16	12	3	1.5	2.1	18.3	38	11	15	22	16	270
GN.21911	GN 3971-32-L-12-AN	12	19.8	28	4.1	M4	M4	M5	M5	32	4	56	16	12	3	1.5	2.1	18.3	40	12	17	24	16	332
GN.21913	GN 3971-35-L-12-AN	12	20.4	30	4.1	M4	M4	M5	M5	35	4	60	16	12	3	1.5	2.1	18.3	42.5	13.5	17.5	26	16	418

\* Abweichend von DIN 6885

\*\* Theoretisch nutzbarer Nabdurchmesser

\*\*\* Nutzbare Gewindetiefe: min. 2 x d5 / d6

\*\*\*\* Nutzbare Gewindetiefe: min. 1,6 x d7